

PÁLYÁZATI FELHÍVÁS

Berhida, Pere parkban kemence fölé védtető építése

I. Pályázató adatai:

Ajánlatkérő neve: Berhida Város Önkormányzata
Ajánlatkérő címe: 8181 Berhida, Veszprémi út 1-3.
Ajánlatkérő e-mail címe: berhida@berhida.hu

Ajánlatkérő képviselője: Pergő Margit polgármester
Ajánlatkérő telefonszáma: 88/585-620
Kapcsolattartó: Fülöp Attila
Kapcsolattartó e-mail címe: fulopattila@teszberhida.hu

II. Pályázató e pályázatot a Berhidai Közös Önkormányzati Hivatal Beszerzési Szabályzata figyelembevételével írta ki.

III. A pályázat tárgya, főbb adatai, mennyisége:

Pályázató a 8181 Berhida, Pere parkban (1755/2 hrsz) LEADER pályázat keretében megépült kemence fölé védtető építési munkáinak elvégzésére ír ki pályázatot.

A kialakítás helyét, módját, illetve mennyiségeit a pályázat mellékletét képező helyszínrajz, alaprajz+metszet tervlapok, illetve árazatlan költségvetés tartalmazza.

Az ajánlati árat a mellékelt tételes költségvetés beárazásával, (anyag + díj) nettó és bruttó árat tartalmazó összegben kell megadni.

Tervezett munkák rövid ismertetése:

- Kemence lefedése lábakon álló tetőszerkezettel. Lásd csatolt alaprajz + metszet szerinti kialakítással 3,30 x 4,0 m méretben.
- Pontalapok kiemelése kézi erővel, kiegészítő kézi földmunkával
- Épület monolit vasbeton pontalapok készítése C25/30-XC2-24-F3 minőségű betonból.
- Orom, kémény, és eresz szegély elhelyezése
- Fafelület vékony lazurozása
- 25 mm vtg lambéria burkolat elhelyezése
- Zöld színű bitumenes zszindely (anyagra min. 25 év garanciával) fektetése, alátétlemezzel, gerincelemmel,

IV. A teljesítés helye, határideje:

Megvalósítás helyszíne:

8181 Berhida, Vilma erdő Hrsz: 1755/2

A teljesítés határideje: Az eredményes kivitelezés, a műszaki átadás-átvételi eljárás lebonyolítása: **2024. július 31.**

Előteljesítés elfogadott.

V. Ellenszolgáltatással kapcsolatos kikötések, feltételek

A pályázatot az ellenszolgáltatást Magyarország hivatalos fizetőeszközével fizeti meg. Fizetési feltételek:

Megbízó képviselőjének teljesítés igazolását követően kiállított számla alapján, átutalással, 15 napos fizetési határidővel történik.

A pályázatot előleget nem fizet. A kivitelezéshez kapcsolódóan 1 db számla nyújtható be.

A kivitelezési díj a befejezés időpontjára prognosztizált egyösszegű ár. A kivitelezési díj tartalmaz minden, a Kivitelező tevékenységével összefüggő, azzal járó költséget, járulékot és díjat. A Kivitelező a fenti díjon felül a szerződés teljesítése során a Megrendelő felé semmilyen más jogcímen nem jogosult díjat, költséget, többletköltséget, (pl. többletmunka) - kivéve a Megrendelő által szerződésszerűen elrendelt és szerződésmódosítással megerősített pótmunkák ellenértékét - elszámolni.

A Pályázatot az ellenértéket – átadott nyilvántartás (jegyzőkönyvek, a kiviteli munkák műszaki lezárásának vállalkozó által összeállított dokumentumai), a leigazolt teljesítési igazolás alapján - 15 napos átutalással teljesíti.

VI. Pályázati feltételek:

1. A pályázat jellege: nyílt eljárás,
2. Az ajánlattétel nyelve: magyar,
3. Részajánlat nem tehető,
4. **Jelen felhívás 1. és 2. számú melléklet kitöltése, beárazott tételes költségvetés csatolása.**
5. Pályázatot a hiánypótlás lehetőségét egy alkalommal – kizárólag adminisztrációs pontosítás érdekében – biztosítja.
6. Pályázatot fenntartja magának a jogot, hogy a pályázatot – az eljárás bármely szakaszában – indokolás nélkül eredménytelennek nyilvánítsa. A Pályázatot szerződés megkötésére nem kötelezhető.
7. Pályázatot fenntartja magának a jogot, hogy az ajánlattételi határidő lejártáig az ajánlati felhívásban meghatározott feltételeket módosíthatja vagy az ajánlati felhívást visszavonhatja.
8. Amennyiben az ajánlattételi határidő lejártáig egyetlen ajánlat sem érkezik, úgy az eljárás automatikusan, külön jognyilatkozat nélkül eredménytelennek minősül, eredményhirdetésre nem kerül sor.
9. **A pályázónak nyilatkoznia kell, hogy van-e lejárt esedékességű adó-, illetve köztartozása.**

VII. A pályázat benyújtása

Az **ajánlatokat elektronikus úton kell benyújtani** a berhida@berhida.hu e-mail címre megküldött e-mail útján. Az e-mail tárgyaként: **„Berhida, Pere parkban kemence fölé védtető építése”** jelige feltüntetésével kell benyújtani a Berhidai Közös Önkormányzati Hivatalhoz (8181 Berhida, Veszprémi út 1-3.), a cég nevében kötelezettség vállalásra jogosult személyek által cégszerűen aláírva.

A pályázat benyújtásának határideje:

2024.június 12. 12.00 óra, amely beérkezési határidőt jelent.

VIII. A pályázat elbírálása, eredményhirdetés

Bírálati szempontok: összességében legkedvezőbb ár

Bírálatra csak az érvényes pályázatok kerülnek.

Külön eljárás vagy döntés nélkül érvénytelen a pályázat:

- ha a pályázónak lejárt köztartozása van,
- ha a pályázóval szemben csőd- vagy felszámolási eljárás, végelszámolás van folyamatban,
- ha a pályázó a személyes adatkezeléshez nem járult hozzá és az akadályozza a döntés meghozatalát,
- ha a pályázó nemzeti vagyonról szóló 2011. évi CXCVI. törvény 3. § (1) bekezdésének 1. pontja alapján nem minősül átlátható szervezetnek,
- ha a pályázóval szemben a jogi személlyel szemben alkalmazható büntetőjogi intézkedésekről szóló 2001. évi CIV. törvény 5. §-ában rögzítettek hatálya alatt áll,
- ha a pályázati felhívásban szereplő feltételek megismeréséről nemleges választ ad,
- ha a pályázó késedelmesen nyújtott be a pályázatát.

Érvénytelen a pályázat, ha a pályázó pályázati felhívás mellékleteiben foglaltak bármelyikének a hiányában, illetve bármelyikének a hiányos kitöltésével nyújtotta be a pályázatát és a hiánypótlást 2 napon belül nem teljesíti.

Az elbírálás eredményéről minden pályázónak külön írásbeli értesítés kerül megküldésre.

IX. Szerződéskötés helye, ideje

Szerződéskötés várható helye, időpontja a bírálatot követő 8 napon belül – figyelembe véve a kiírás *VI. pályázati feltételekben* foglaltakat -, Berhida Város Önkormányzata 8181 Berhida, Veszprémi út 1-3. szám alatti hivatalos helyiségében.

X. Kapcsolat

A pályázattal kapcsolatban további felvilágosítás Fülöp Attila műszaki ügyintézőtől kérhető e-mailen keresztül a fulopattila@teszberhida.hu címen, valamint a 88/595-601 telefonszámon.

XI. Egyéb információk:

Az ajánlattevő tudomásul veszi, hogy ajánlata az ajánlatkérő tulajdonába kerül, azt nem igényelheti vissza.

A **nyertes Ajánlattevő tudomásul veszi, hogy szerződéskötés feltétele, hogy a köztartozásmentes adózói adatbázisban szerepelnie kell, vagy papír alapú NAV által kiállított igazolást kell benyújtania**, hogy nincs lejárt esedékességű adó-, illetve köztartozása.

Az ajánlatkérő fenntartja az ajánlati felhívás indoklás nélküli eredménytelenségének, visszavonásának megállapításához való jogát. Ezzel egyidejűleg a visszavonásra vonatkozó értesítést az ajánlattevőkkel közölnie kell.

Az ajánlatkérő az ajánlattételi határidő lejártáig módosíthatja az ajánlati felhívásban meghatározott feltételeket. A módosított feltételekről az ajánlattételi határidő lejártáig új ajánlati felhívást kell egyidejűleg valamennyi ajánlattevőnek küldenie.

A kitöltendő dokumentum mintákat a 1-2. számú melléklet, valamint az árazatlan tételes költségvetés tartalmazza.

1. melléklet

A Pályázó adatai, ajánlata:

Berhida, Pere parkban kemence fölé védettő építése

Adatok:

Ajánlatkérő neve: Berhida Város Önkormányzata

Képviselő: Pergő Margit polgármester

Székhelye: 8181 Berhida, Veszprémi út 1-3.

Adószáma: 15734147-2-19

Pályázó neve:

Székhelye:

Postacíme:.....

Cégjegyzék száma:

Adószáma:.....

Bankszámla száma:

A cég jegyzésére jogosult (ak) neve, telefonszáma, email címe:

.....

AJÁNLAT:

Kivitelezési munkálatok (nettó): Ft

ÁFA: Ft

Mindösszesen (bruttó): Ft

Kelt:, 2024.hó nap

.....
cégszerű aláírás

2. melléklet

Berhida, Pere parkban kemence fölé védtető építése

Nyilatkozatok

Van-e lejárt esedékességű köztartozása:

IGEN/NEM

Áll csőd- vagy felszámolási eljárás, végelszámolás alatt:

IGEN/NEM

Nyilatkozat arról, hogy hozzájárulok a személyes adatok ajánlatkérő által történő kezeléséhez:

IGEN/NEM

Nyilatkozat arról, hogy a szerződésben foglaltakat megismertem és azzal egyetértek:

IGEN/NEM

A nemzeti vagyonról szóló 2011. évi CXCVI. törvény 3 § (1) bekezdésének 1. pontja alapján átlátható szervezetnek minősül-e?

IGEN/NEM

Az Ajánlattevő áll-e jogi személlyel szemben alkalmazható büntetőjogi intézkedésekről szóló 2001. évi CIV. törvény 5. §-ában rögzítettek alatt?

IGEN/NEM

Nyilatkozat arról, hogy a pályázati tájékoztatóban szereplő feltételeket megismertem:

IGEN/NEM

Kelt:, 2024.hó nap

.....
Cégszerű aláírás

3. melléklet

A pályázattal együtt megküldendő dokumentumok listája:

- 1. 1. számú melléklet (kitöltve).
- 2. 2. számú melléklet (kitöltve).
- 3. Árazott költségvetés (excel tábla kitöltve).

KIVITELEZÉSI SZERZŐDÉS

tervezet

IKTSZ: /2024.

Amely készült egyrészről a

Megrendelő: **Berhida Város Önkormányzata**
Székhelye: 8181 Berhida, Veszprémi út 1-3.
Adószáma: 15734147-2-19
Bankszámla száma: OTP Bank NYRT Várpalotai Fiók: 11748076-15429142
Képviselője: Pergő Margit Cecília polgármester
Elérhetősége: +36-88-585-620

a továbbiakban: **Megrendelő**

másrészről:

Kivitelező:

Székhelye:
Cégjegyzék száma:
Adószáma:
Bankszámla száma:
Képviselője:
Elérhetőség:

a továbbiakban mint **Kivitelező**, (a továbbiakban együtt, mint: Szerződő felek) között alulírott napon és helyen az alábbi feltételek szerint.

Preambulum

Berhida Város Önkormányzata a 8181 Berhida, Pere parkban kemence fölé védett építési munkáira pályázatot írt ki. Kivitelező a beszerzési eljárás ajánlatkérési dokumentumait megismerte, azt a feladat meghatározásához szükséges mértékben és az elvárható gondossággal tanulmányozta és ajánlatát ennek megfelelően tette meg. A beszerzési eljárás dokumentumai (1. melléklet) és a Kivitelező ajánlata (2. melléklet) alapján kerül sor a szerződés megkötésére. Megrendelő a kivitelezési dokumentációt jelen szerződés mellékleteként Kivitelező rendelkezésére bocsátotta.

A Szerződés tárgya

1. A jelen szerződés aláírásával Megrendelő megrendeli, Kivitelező pedig elvállalja 8181 Berhida, Pere parkban kemence fölé védtető építési munkák teljes körű kivitelezését, a Kivitelező árajánlata, a pályázati felhívás és mellékletei és jelen szerződésben foglaltak alapján.

Jognyilatkozatok fogadása

2. A Szerződő felek kijelentik, hogy a másik fél jognyilatkozatát Megrendelő a 8181 Berhida, Veszprémi út 1-3. postai, illetve a berhida@berhida.hu elektronikus címen Kivitelező pedig a.....postai, illetve az.....elektronikus címen fogadják.

3. Halasztást nem tűrő esetben szükséges tájékoztatás esetén alkalmazható még telefonos értesítés a: (Megrendelő).....(Kivitelező).

4. A Szerződő felek vállalják, hogy a szerződés hatálya alatt az adataikban (így különösen elérhetőség, név, adószám, székhely, bankszámlaszám, képviselő) bekövetkezett változást a képviselő a másik félnek 3 napon belül bejelentik.

A Szerződés teljesítésének ideje

5. Szerződő felek megállapodnak, hogy a Kivitelező teljesítésének határideje, amely egyben a műszaki átadás-átvétel hiba- és hiánymentes lezárásának napja: **legkésőbb 2024. július 31.** Jelen szerződés a Szerződő felek aláírásával lép hatályba azzal, hogy ha eltérő időpontban írják alá a Szerződő felek a szerződést, akkor az azon a napon lép hatályba, amelyen a két fél közül utolsóként aláíró fél azt aláírta. Előteljesítés elfogadott.

6. A munkaterület átadás-átvétel napja: szerződéskötést követő 15 napon belül. A munkavégzés kezdésének tervezett időpontja: a munkaterület átadás-átvételt követően.

Kivitelezési díj meghatározása

7. A Szerződő felek a szerződés tárgyát képező munkák kivitelezési díját.....**-Ft + 27% ÁFA, azaz.....forint** összegben állapítják meg. A kivitelezési díj tartalmaz minden, a Kivitelező tevékenységével összefüggő, azzal járó költséget, járulékot és díjat. A Kivitelező a fenti díjon felül a szerződés teljesítése során a Megrendelő felé semmilyen más jogcímen nem jogosult díjat, költséget, többletköltséget, (pl. többletmunka) - kivéve a Megrendelő által szerződésszerűen elrendelt és szerződésmódosítással megerősített pótmunkák ellenértékét - elszámolni. Megrendelő az ellenszolgáltatást Magyarország hivatalos fizetőeszközével fizeti meg.

Szerződő felek jogai és kötelezettségei

Megrendelő jogai és kötelezettségei

8. Megrendelő fő kötelezettsége a Kivitelező szerződés szerű teljesítésének az átvétele és a jelen szerződésben meghatározott díj kifizetése.
9. Megrendelő munkatársa ellenőrzi a kivitelezést abból a szempontból, hogy az a szerződés, illetve a jogszabályok, valamint egyéb előírások rendelkezéseknek megfelelően történik-e.
10. Megrendelő köteles az építési munkálatokhoz szükséges munkaterület munkavégzésre alkalmas állapotban a Kivitelező részére átadni. A munkaterület átadása a Szerződő felek által felvett jegyzőkönyvvel történik. A Szerződő felek rögzítik a munkaterület átadáskori állapotát, amely irányadó lesz annak visszaadása során is.
11. Megrendelő felelősséget vállal azért, hogy az átadott munkaterületre harmadik személynek nincs olyan joga vagy igénye, amely az építési munkák kivitelezését akadályozná. A munkák során a munkavégzés feltételeinek biztosítása Kivitelező feladata.
12. A Megrendelő jelen nyilatkozatával igazolja, hogy az e szerződésben megrendelt munkák ellenértékének pénzügyi fedezetével rendelkezik.

Kivitelező jogai és kötelezettségei

13. A Kivitelező, a kivitelezés során köteles betartani a hatályos jogszabályokban foglaltakat.
14. A Kivitelező kijelenti, hogy a megrendelt munka elvégzéséhez szükséges, a jogszabályokban előírt követelményeknek megfelelő engedélyekkel, a teljesítéshez szükséges személyi, szakmai és anyagi erőforrásokkal rendelkezik, és azokkal a szerződés teljes időtartama alatt rendelkezni fog. A Kivitelező kijelenti, hogy jogszabályokban előírt feltételek megléte mellett alkalmaz munkavállalókat.
15. Kivitelező fő kötelezettsége a jelen szerződés tárgyában meghatározott munkák előírt módon történő elvégzése és jelen szerződésben meghatározott módon történő átadása. Kivitelező köteles a szerződés tárgyát képező munkákat szerződés szerűen, teljeskörűen, műszakilag és minőségileg kifogástalan kivitelben, a vonatkozó magyar előírásoknak, műszaki szabványoknak, valamint a technika mai állásának megfelelően, határidőben elkészíteni, illetve valamennyi egyéb szerződéses kötelezettségét szerződés szerűen teljesíteni. A Kivitelező fentiekben túl kifejezetten kötelezettséget vállal arra, hogy a jótállási és szavatossági kötelezettségeinek maradéktalanul eleget tesz.
16. Kivitelező köteles a munkák elvégzése során az általános-, a szakmai-, a munka-, a balesetvédelmi-, a közegészségügyi-, a környezetvédelmi-, a biztonságtechnikai és a tűzrendészeti szabályokat és előírásokat betartani és betartatni, azokat dokumentálni és a helyszínen tartani. Az ezek megszegéséből származó következmények a Kivitelezőt terhelik, beleértve a kárviselést is.
17. A Kivitelező feladata a munkaterületnek, valamint az általa igénybevett közterületnek (járda, úttest stb.) folyamatos tisztán tartása, az építési területről

közterületre kihordott sár, sirt folyamatos takarítása porszennyezés, a közterület külső csatornarendszer eldugítása nélkül, a hulladék, szemét és sirt munkaterületről történő folyamatos összegyűjtése, az építőipari kivitelezés során keletkező hulladékok – engedéllyel rendelkező kezelőhöz történő – elszállítása.

18. A kivitelezés körében a Kivitelező feladatai közé tartozik a beépítendő anyagok, eszközök, saját költségen történő beszerzése, a szükséges minőségvédelmi vizsgálatok elvégztetése, és megfelelőségi igazolások beszerzése, a megfelelőségi nyilatkozatok Megrendelőnek történő átadása legkésőbb a műszaki átadás-átvételi eljárás megkezdéséig.

19. Kivitelező felelőssége tudatában kijelenti és szavatolja, hogy a jelen Szerződés teljesítése során kizárólag minden korlátozástól mentesen az ő tulajdonában álló anyagokat, berendezéseket, felszereléseket (továbbiakban együttesen: dolgok) használ fel, illetve épít be. Szavatolja továbbá, hogy az általa teljesített kivitelezés során olyan dolgot nem használ fel, illetve nem épít be, melyen harmadik személynek olyan joga, vagy igénye áll fenn, ami a Megrendelő tulajdonszerzését kizárná, akadályozná, vagy korlátozná.

20. A Kivitelező saját költségén köteles gondoskodni a személyzetének, anyagainak, gépeinek, szerszámainak elhelyezéséről és őrzéséről (felvonulási költségek). A Kivitelező a kivitelezési munkákhoz szükséges villamos energia, víz, csatorna és egyéb szolgáltatások díját viseli. A Kivitelező saját költségére és felelősségére köteles gondoskodni a műszaki átadás-átvétel napjáig a készülő létesítmény és az ahhoz kapcsolódó munkaterület (a tárolt, illetve beépített anyagok, készülékek, berendezések, stb.) őrzéséről és védelméről, a vagyoni védelmi rendszabályok betartásáról. Az építési területen a munkálatok teljes időszaka alatt a kárveszélyt a Kivitelező viseli. A kárveszély a műszaki átadás-átvétellel száll át a Megrendelőre.

21. A Kivitelező köteles a Megrendelő által megnyitott építési naplót vezetni, melynek megnyitására a munkaterület átadása időpontjában kerül sor. Az eltakarásra kerülő munkarészeket a Kivitelező köteles a Megrendelőnek bemutatni és őt az eltakarásról azt megelőzően naplóbejegyzés útján (8 naptári nappal korábban), vagy írásban (3 munkanappal korábban) értesíteni.

22. Kivitelező a Megrendelő utasításai szerint köteles eljárni. Kivitelező köteles felhívni a Megrendelő figyelmét az olyan utasításokra, amelyek jogszabályba ütköznek, ennek elmaradásából eredő károkért a Kivitelező tartozik felelősséggel. Ha Megrendelő a figyelmeztetés ellenére utasítását fenntartja, Kivitelező a megrendeléstől elállhat. Ha nem áll el, a Kivitelező a Megrendelő utasítása szerint a Megrendelő kockázatára köteles a munkát elvégezni. Kivitelező a Megrendelő utasítása szerint nem végezheti el a munkát, ha ez vagy élet- és vagyonbiztonság veszélyeztetésére vezetne.

A Szerződő felek szerződéses kötelezettségei az együttműködés keretében

23. Szerződő felek kötelesek a szerződés időtartama alatt, a jogukat és kötelezettségeiket jóhiszeműség és a tisztesség követelményeinek megfelelően gyakorolni, a szerződés teljesítése érdekében kölcsönösen együttműködni. Ennek

során a Szerződő feleket kölcsönös tájékoztatási, értesítési és figyelem-felhívási kötelezettség terheli minden olyan körülmény tekintetében, amely a szerződés szerű teljesítést befolyásolhatja. Így pl. a Kivitelező értesítési kötelezettsége különösen kiterjed a teljesítés minőségét, határidejét érintő körülményekre, az anyagbeszerzés akadályaira, a kiviteli terv módosításának, pótmunkák elvégzésének szükségességére; a Megrendelő értesítési kötelezettsége pedig elsősorban a fizetési képességével kapcsolatos körülmények, valamint a jelen szerződés műszaki tartalmát meghaladó munkák elvégzésére irányuló igényei tekintetében áll fenn. Az együttműködés keretében mindegyik fél köteles képviselője útján részt venni a másik fél által kezdeményezett kooperációs megbeszéléseken. Mindegyik fél köteles minden tőle elvárható intézkedést megtenni a károk megelőzése, valamint az esetleg már bekövetkezett károk enyhítése érdekében.

24. A tájékoztatási és együttműködési kötelezettség megszegéséből származó kárt, a mulasztó fél a szerződésszegéssel okozott károkért való felelősség általános szabályai szerint köteles megtéríteni.

25. A Szerződő felek a munkaterületet bejárták, azzal kapcsolatban megállapították, hogy a munkavégzés megkezdésének semmilyen akadálya nincs.

Alvállalkozó bevonása

26. A Kivitelező a szerződésben vállalt kötelezettségeit nem ruházhatja át, azonban alvállalkozót a Megrendelő írásbeli engedélye alapján igénybe vehet. A Kivitelező az általa jogosan igénybe vett alvállalkozó esetén úgy tartozik felelősséggel mintha a munkát saját maga látta volna el. Alvállalkozó jogosulatlan igénybevétele esetén pedig felelős minden olyan kárért is, amely anélkül nem következett volna be, illetve Kivitelező tudomásul veszi, hogy jogosulatlanul igénybe vett alvállalkozói tevékenység súlyos szerződésszegésnek minősül.

27. Kivitelező az általa, illetve alvállalkozói által ellátott tevékenységért, illetve annak eredményéért teljes körű anyagi felelősséget vállal, ennek keretében felel mindazon kárért, mely nem megfelelő munkavégzésére, vagy nem megfelelő anyag beépítésére vezethető vissza. Ezen körben Kivitelező azon kárért is felel, melyet harmadik személy a Kivitelező, illetőleg alvállalkozói tevékenységével összefüggésben érvényesít a Megrendelővel szemben.

28. A Kivitelező és alvállalkozó esetleges vitája, nem megfelelő kapcsolata nem eredményezheti a Megrendelő kötelezettségének terhesebbé válását, illetve a Kivitelező szerződésszerű teljesítésének az elmaradását, késedelmét.

29. A munkaterületen a Kivitelező vagy a vele szerződéses kapcsolatban lévő alvállalkozók, beszállítók (akár szándékosan akár véletlenül) kárt okoznak, a Kivitelező köteles a kárt megtéríteni vagy az eredeti állapotot helyreállítani.

Képviselők

30. A Szerződő felek kijelölik felelős képviselőiket, akik őket az építkezéssel kapcsolatban a helyszínen meghatalmazottként teljes jogkörrel képviselik. Ha a meghatalmazottak személyében változás következne be, úgy erről a másik felet 4.

pontban foglaltak szerint írásban értesíteni kell. A képviselők személyében bekövetkező változás az írásbeli közléssel egyidejűleg válik hatályossá.

31. Megrendelő részéről:
elérhetősége:

32. Kivitelező felelős képviselője:
elérhetősége:

33. A Megrendelő munkatársának jogköre kiterjed különösen a tárgyi munka mennyiségi és minőségi műszaki ellenőrzésére, a benyújtott számla leigazolására, a műszaki átadás- átvételi eljárásban való részvételre, javaslatétel pótmunkák elrendelésére.

34. A Kivitelező felelős képviselőjének a hatásköre kiterjed az építési helyszín műszaki munkálatainak teljes jogkörrel történő irányítására, a Kivitelező nevében és képviselőjében bármely ezzel kapcsolatos nyilatkozat megtételére és a Kivitelezőhöz intézett bármely irat, nyilatkozat, értesítés joghatályos átvételére.

35. Megrendelő munkatársa bármikor ellenőrizheti a munkavégzés bármely szakaszát. A Kivitelező felelős képviselője útján köteles gondoskodni arról, hogy az ellenőrzés feltételei biztosítottak legyenek.

A szerződés teljesítése, a munka átvétele

36. A Kivitelező a szerződést akkor teljesítette, ha a szerződésben meghatározott munkát a meghatározott feltételeknek megfelelően **2024. július 31-ig** végrehajtotta. Előteljesítés elfogadott.

37. A kivitelezési tevékenység befejezésekor a Szerződő felek műszaki átadás-átvételi eljárást folytatnak le, amelynek kezdő időpontját a Megrendelő a Kivitelező azt megelőző 5 nappal előre történő készre jelentése alapján tűzi ki. Az átadás-átvételi eljárást a készre jelentést követő 5 napon belül meg kell kezdeni, és a megkezdést követő 15 napon belül le kell zárni.

38. Amennyiben a kijavításához szükséges munkálatok akadályozzák a rendeltetésszerű használatot, Megrendelő az átadás-átvételt megtagadhatja. Ez esetben Kivitelező a Megrendelő által adott – legfeljebb 15 napos - póthatáridőre figyelemmel köteles új átadás-átvételi időpontot megjelölni. Kivitelező köteles saját költségére a hibákat és hiányosságokat kijavítani, illetve megszüntetni. Az átadás-átvétel feltétele az esetlegesen a póthatáridőig keletkezett műbizonylatok, jegyzőkönyvek pozitív eredményeinek bemutatása és átadása is. A Kivitelező késedelem nélkül értesíti a Megrendelőt, amikor a hiányosságok, hibák kijavításra kerültek. Ha a Kivitelező a kitűzött póthatáridőre a javítást nem végzi el, a Megrendelő azt a Kivitelező költségére elvégeztetheti.

39. A Megrendelő köteles a szerződésszerűen felajánlott teljesítés átvételére. A teljesítés igazolás kiállítására Megrendelő részéről **Fülöp Attila** szakmai közreműködése mellett **Pergő Margit Cecília** polgármester jogosult.

Fizetési feltételek

40. Megrendelő a teljesítés igazolás kiállítását követően benyújtott és elfogadott számlát 15 napon belül átutalással egyenlíti ki a Kivitelező.....számú számlájára.

41. A Szerződő felek rögzítik, hogy az esetlegesen felmerülő pótmunkák díját a Kivitelező ajánlatában szereplő árazott költségvetésben foglalt egységárak alapján számolják el egymással. Az árazott költségvetésben nem szereplő tételek esetén a Megrendelő által elfogadott egységár képezi az elszámolás alapját. Vita esetén a Szerződő felek igazságügyi szakértőt vesznek igénybe, amelynek költsége a Kivitelezőt terheli.

42. A Kivitelező számlája akkor tekinthető kiegyenlítettnek, amikor a Megrendelő a Kivitelező bankszámlájára átutalta az összeget.

43. Szerződő felek rögzítik, hogy bármely jelen szerződésben, vagy jogszabály által kötelezően előírt számlamelléklet, igazolás, a Kivitelező adataiban (így különösen elérhetőség, név, adószám, székhely, bankszámlaszám, képviselő) bekövetkezett változás Megrendelő felé történő írásos bejelentésének, stb. hiányában a Megrendelő fizetési kötelezettsége nem áll be, függetlenül a számlában rögzített esedékességtől.

Kötbér, jótállás

44. Késedelmi kötbér: a teljesítési határidő utolsó napját követően megtett készre jelentés esetén a teljesítési határidő utolsó napjától a készre jelentés napjáig, továbbá a 38. pontban meghatározott póthatáridő első napjától kezdődően a késedelmes teljesítés miatt a Kivitelező késedelmi kötbért köteles fizetni, melynek mértéke a nettó kivitelezési díj 1 %-a naponta (késedelmi kötbér). A kivitelezési díj 15 %-át meghaladó késedelem esetén Megrendelő jogosult a szerződést rendkívüli hatállyal felmondani. Megrendelő jogosult a Kivitelező által benyújtott számla összegébe egyoldalú nyilatkozattal beszámítani a késedelmi kötbért.

45. Szerződő felek megállapodnak abban, hogy amennyiben jelen Szerződés a Kivitelezőnek felróható okból megghiúsul, és a Megrendelő él a szerződés rendkívüli felmondás jogával a Kivitelezőt a nettó kivitelezési díj 20 %-nak megfelelő mértékű megghiúsulási kötbér terheli, mely összeget Megrendelő a Kivitelező által benyújtott számla összegébe egyoldalú nyilatkozattal jogosult beszámítani (megghiúsulási kötbér). A megghiúsulási kötbér az erre okot adó körülmény bekövetkeztekor nyomban esedékes.

46. A Megrendelő fenntartja a jogát, hogy a kötbért meghaladó kárát a Kivitelezővel szemben érvényesítse.

47. Jótállás: Kivitelező az elvégzett munkákkal és a beépített termékekkel kapcsolatban a hibátlan teljesítésért teljes körű jótállási kötelezettséggel és szavatossági (kellék-, és jogszavatosság) felelősséggel tartozik. Kivitelező a szerződés tárgya szerinti munkákra és beépített termékekre külön jogszabályban meghatározott időtartamú teljes körű jótállást vállal. A jótállás időtartamának lejártát követően a Megrendelőt a Kivitelező hibás teljesítése esetén a Polgári

Törvénykönyvről szóló 2013. évi V. törvény előírásainak megfelelő szavatossági jogok illetik meg. A Kivitelező a jótállási és szavatossági igények kielégítését köteles a Megrendelő írásbeli értesítésétől számított 5 munkanapon belül megkezdeni. A jótállási határidő kezdő időpontja a műszaki átadás-átvételi eljárás hiba- és hiánymentes lezárásának napja.

A szerződés módosítása, felmondása, elállás

48. A Szerződő felek jelen szerződésben foglaltakat írásban közös megegyezéssel a szerződés hatálya alatt bármikor módosíthatják, kiegészíthetik.

49. A Megrendelő a szerződéstől a szerződés teljesítésének megkezdése előtt bármikor elállhat, ezt követően a teljesítési határidőig a szerződést indokolás nélkül felmondhatja.

50. A Megrendelő az elállása esetén köteles a Kivitelezőnek a munkavégzésre történő felkészüléshez szükséges és indokolt, valamint igazolt költségeit megfizetni. A Megrendelő a szerződés felmondása esetén a Kivitelezőnek köteles a már teljesített munkáért járó díjat megfizetni.

51. A Megrendelőt rendkívüli felmondási jog illeti meg, ha a Kivitelező a munkaterületet az egyeztetett határidőben nem veszi át, illetve a munkavégzéshez szükséges személyi és tárgyi eszközöket nem biztosítja, a póthatáridő tüzést követően ismételten késedelembe esik, vagy ismételten hibásan teljesít, a Kivitelező jogos ok nélkül megtagadja a megrendelés szerződésszerű teljesítését, a Kivitelező fizetéseképtelenné válik vagy csődeljárást kezdeményez és/vagy a Megrendelő írásos engedélye nélkül átruházza a szerződésből eredő jogait és kötelezettségeit, vagy a Kivitelező szerződéses kötelezettségeinek teljesítését jogsértő módon megszakította vagy olyan egyéb, a Kivitelező érdekkörébe eső körülmény merült fel, mely következtében a Kivitelező bizonyíthatóan nem lesz képes eleget tenni szerződéses kötelezettségeinek. A Kivitelező rendkívüli felmondási joggal élhet, ha a Megrendelő a munkavégzést akadályozza vagy más egyéb magatartásával azt jelentősen megnehezíti, terhesebbé teszi.

Egyéb rendelkezések

52. A szerződésből eredő jogvitákat a Szerződő felek elsősorban tárgyalásos úton próbálják meg rendezni. Amennyiben ez nem lehetséges, kikötik a perértéktől függően a Veszprémi Járásbíróság vagy a Veszprémi Törvényszék illetékességét.

53. A Szerződő felek kifejezetten hozzájárulnak ahhoz, hogy a szerződésben szereplő adataik és jelen szerződésben foglaltak, illetve a szerződés teljesítésével kapcsolatos információk harmadik személy részére kiadhatóak.

54. Amennyiben jelen megállapodás egyes rendelkezései teljesen, vagy részben hatálytalanok, semmisesek, vagy megtámadhatóak lennének, az nem érinti a fennmaradó rendelkezések érvényességét, hatályosságát.

55. A Kivitelező képviselője büntetőjogi felelőssége tudatában nyilatkozik, hogy a nemzeti vagyonról szóló 2011. évi CXCVI. törvény 3. § (1) bekezdésének 1. pontja alapján átlátható szervezetnek minősül, nem áll csőd, felszámolás, végelszámolási eljárás alatt, illetve büntetőjogi intézkedés hatálya alatt.

56. Kivitelező tudomásul veszi, hogy a megtérítendő kárként terheli a jelen szerződés megszegése miatt esetlegesen visszatérítendő támogatás és kamatai, ha az a Kivitelező szerződésszegéséből vagy a Kivitelezőnek felróható egyéb okból következett be.

57. A Szerződő felek hozzájárulnak, hogy a szerződéssel kapcsolatban megadott személyes adatokat – az Európai Parlament és a Tanács 2016/679 rendeletében foglaltak figyelembevételével - a másik fél a számítógépes nyilvántartásaiban digitálisan, valamint papíralapon is tárolja. A tárolás időtartamát egyrészt a hatályos jogszabályok határozzák meg, másrészt a tárolás korlátja a Megrendelő/ Kivitelező inaktívvá válása. Az adatkezelés jogalapja a szerződés. Az adatkezelés célja: a Szerződő felek közötti szerződésen alapuló jogviszonnyal kapcsolatos nyilvántartások vezetése, számlázás, könyvelés, könyvvezetés tekintetében szükséges kapcsolattartás, tájékoztatás kintlévőség-kezelés, számlaegyeztetés.

58. Jelen szerződésben nem szabályozott kérdések tekintetében különösen a Polgári Törvénykönyvről szóló 2013. évi V. törvény, az épített környezet alakításáról és védelméről szóló 1997. évi LXXVIII. törvény, az építőipari kivitelezési tevékenységről szóló 191/2009. (IX.15.) Korm. rendelet és az egyéb vonatkozó jogszabályok előírásai, továbbá a szerződéskötést megelőző beszerzési eljárás dokumentumai, adott esetben a kiegészítő tájékoztatások, és a Kivitelező ajánlata irányadóak.

59. Szerződő felek jelen szerződést elolvasást és értelmezést követően, mint akaratukkal mindenben megegyezőt, helybenhagyólag 4 darab 9 oldal számú magyar nyelvű példányban aláírják.

....., 2024.

Berhida, 2024.....

.....
Kivitelező

.....
Megrendelő

.....
pénzügyi ellenjegyző

.....
jegyző

NETSZET

ANYAGSZÜVESELTET:

- 8 db 2m os 11/11 OSZLOP
- 14 db 2,5m os 6/11 SZARUFA
- 30 fm 11/11 SZELENY
- 25 m² 25mm os LAHBERIA
- 25 m² ZÖLD BITUMENES ZSINDELY
- 2 db 5 m 25/11 DESKA
- 10 fm BÄDÖG SZEGÉLY
- 5 fm GERINC
- 15 db 1m 11/11 KÖNYÖK
- 12 db 1m 25/11 TÁRETFOGÓ
- 8 db oszloptartó elem
- 1 m³ portolag

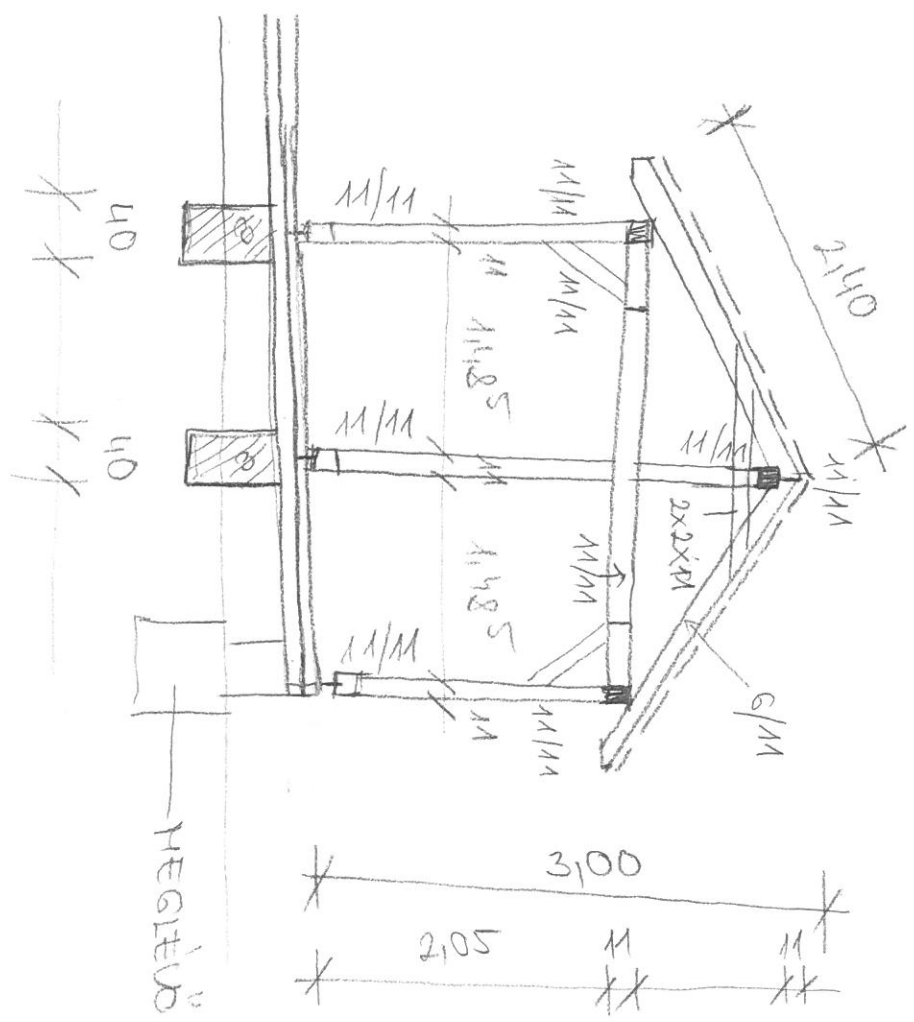

HEGYESÜ SÁVNYAR

